

# Válvulas Check PICSA

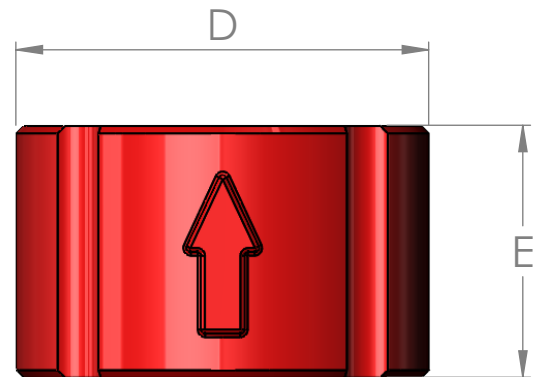
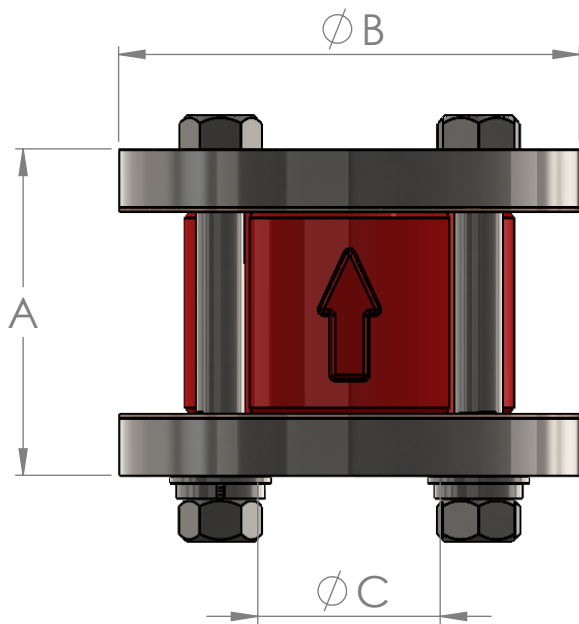

TAMAÑO	A	B	C	D	E	NÚMERO DE BARRENOS	DIÁMETRO DE BARRENOS	TAMAÑO DE TORNILLOS	PESO SIN BRIDAS (Kg)
1-1/2"	4	5	1.94	3-7/8	2-3/4	4	5/8"	1/2"x5"	2.30
2"	4-1/4	6	2.44	4-3/8	2-5/8	4	3/4"	5/8"x5"	2.40
3"	4-5/8	7-1/2	3.57	5-3/4	3-1/8	4	3/4"	5/8"x6"	4.90
4"	5-3/8	9	4.57	7-1/8	4	8	3/4"	5/8"x7"	9
6"	7-1/8	11	6.72	9-7/8	5-1/2	8	7/8"	3/4"x9"	19.80

## Notas:

1. Las Bidas de las válvulas Check PICSA son tipo ANSI 125/150.
2. La presión máxima de todas las válvulas es de 210 PSI.
3. El peso mostrado en la tabla, es sin considerar las bridas y tornillería.
4. La medida C es el diámetro interno de la brida.
5. Las medidas están en pulgadas.
6. Las dimensiones mostradas son aproximadas, pueden tener una variación de +/-1/8".
7. El dimensional es representativo.
8. Para mayor información, comunicarse con su asesor comercial.

Queda prohibida la reproducción total o parcial de este material por cualquier medio sin el previo y expreso consentimiento por escrito del representante legal de PICSA Bombas y Sistemas.